

PELLET WOOD THERMO



SOFT AIR MULTI-AIR

KLOVER[®]

FUOCO E PASSIONE

BY **laudevco**

COLLECTION AUTOMNE / HIVER 2022

Comprendre les performances des poêles :



CLASSE 7 ÉTOILES

Appareil de classe 7 étoiles. (enregistré au registre ADEME)



ECO-STOP

L'appareil s'arrête et redémarre de façon automatique suivant la température de consigne.



INTERFACE TÉLÉCOMMANDE

Contrôle de l'appareil grâce à une interface tactile et une télécommande avec thermostat déporté.



ÉTANCHE

Appareil étanche à l'air.



PROGRAMMABLE

Appareil programmable : Au minimum plusieurs arrêts et redémarrages sur différentes températures.



AUTO-NETTOYAGE

Appareil avec un système de nettoyage automatique de la vitre et du creuset.



CANALISABLE

Appareil à air chaud canalisable.



WI-FI

Application intelligente qui vous permet un contrôle total de l'appareil où que vous soyez.



CREUSET AUTO-NETTOYANT

Appareil avec un système de nettoyage mécanique automatique du creuset réduisant la fréquence de nettoyage.



MODE SUPER SILENCIEUX

La ventilation est déconnectable à tous les niveaux de puissances de l'appareil et le **motoréducteur de vis sans fin 24 volts est à pas continu. Echangeur fonte** avec passage d'air en convection.



SORTIE VENTOUSE

Ventouse murale possible (sous avis CSTB)

Pour plus d'informations techniques et d'explications, consulter notre chaine Youtube :

www.youtube.com/c/LaudevcoSAS2015

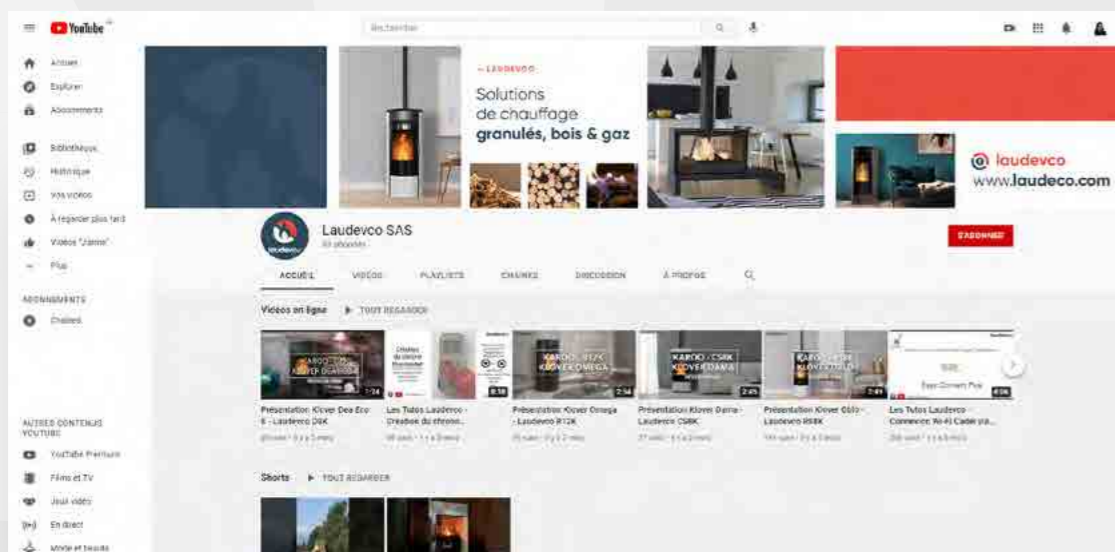

Sommaire

COLLECTION AUTOMNE / HIVER 2022

MISS (M6K)	10
AURA 80 (M8K)	11
SOFT 80 (S8K)	12
OBLO (RS8K)	13
DAMA (CS8K)	14
SOFT 100 (S10K)	15
SUPER 7 (OS8K)	16
SUPER 9 (OS10K)	17
TWIN (C8K)	18
CLASS 90 (M9K)	19
REA 100 & REA GLASS (R10K & RG10K)	20
AURA 100 & AURA 120 (M10K & M12K)	21
ASTRA (XS10K-AC)	22
ASTRA GLASS (XS10K-V)	23
ASTRA GRES (XS10K-G)	24
DIVA SLIM AIR (XS10K)	25
DIVA STONE (XS10K-P)	26
LADY (L10K)	27
OMEGA (R12K)	28
MONO 1000 (I8K)	29
WAVE 90 (I9K)	30
WAVE 110 (I11K)	31
FINITIONS DES APPAREILS	32
DIMENSIONS DES APPAREILS	33
CHAUDIÈRES ECOMPACT	37
GAMME HYDRO	38

Note : Ce document est spécifique à la gamme AIR de Klover. Tous les produits Klover notamment hydrauliques sont néanmoins disponibles. [Consultez-nous !](#)

RETROUVEZ-NOUS SUR

Les principaux avantages de la gamme Klover

®

KLOVER

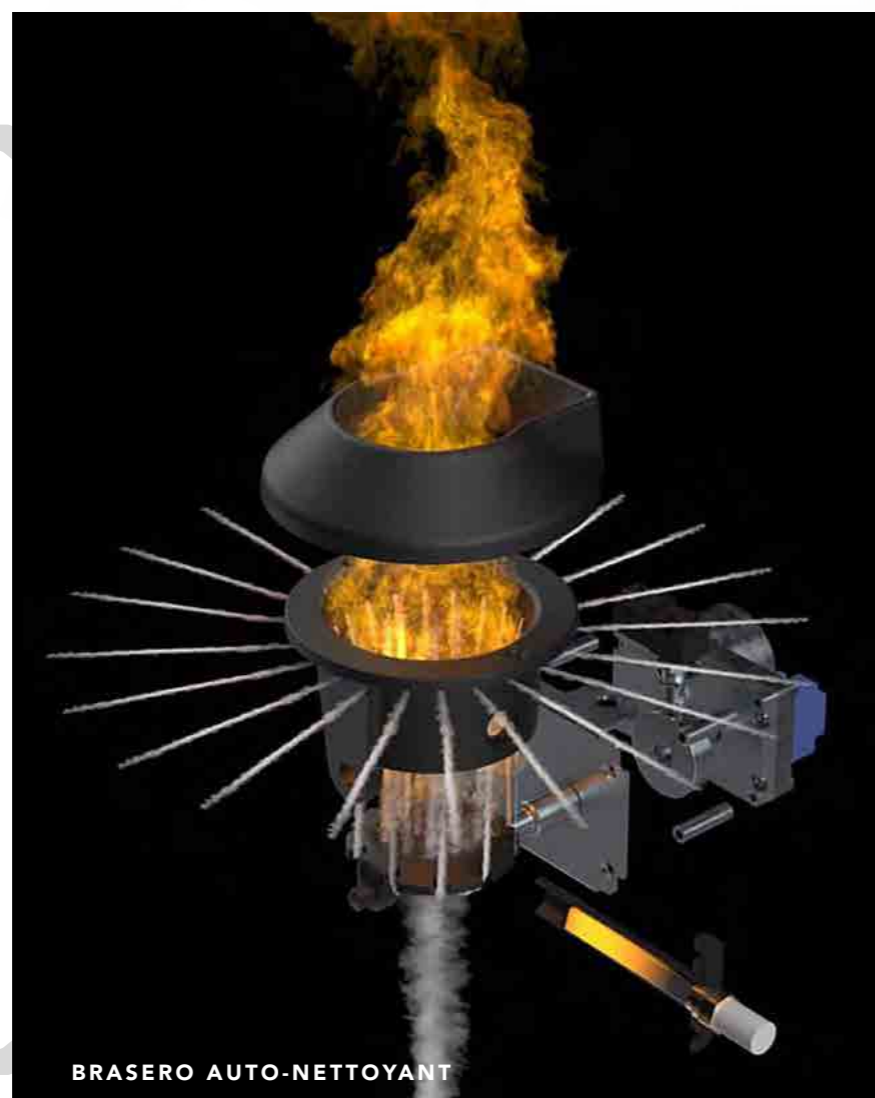

BRASERO AUTO-NETTOYANT

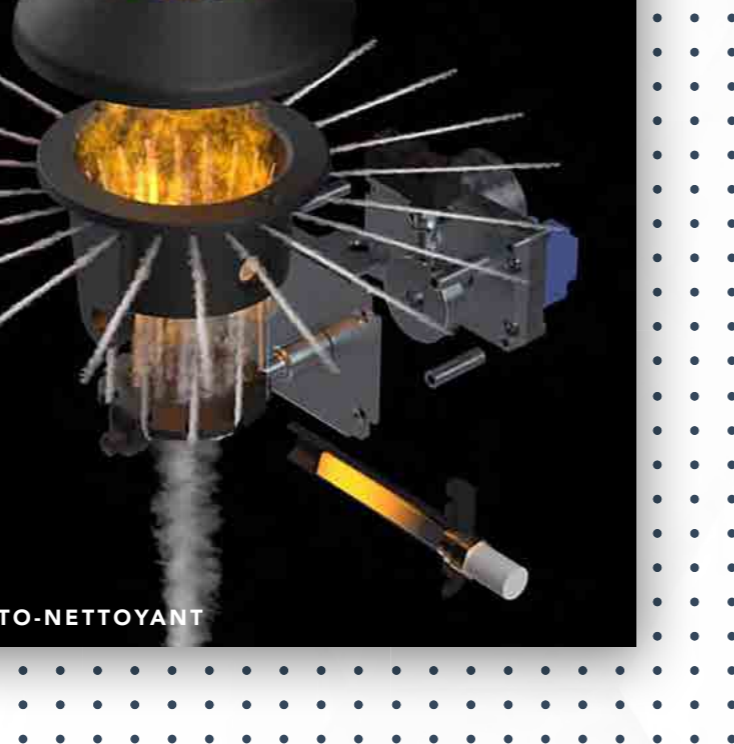

KLOVER®

FUOCO E PASSIONE

BY **laudevco**

FONCTIONS DE SÉRIE

- ⊗ **Nettoyage mécanique du brasero**
- ⊗ **Télécommande** intégrant la **sonde de température**
- ⊗ **Wifi** et appli de série
- ⊗ **Pellet Cruise Control** : régulation de la combustion pour une réduction de la consommation
- ⊗ Bougie **quartz**
- ⊗ Certains modèles disposent de la possibilité de **couper la ventilation à toutes les puissances**, afin de fonctionner en convection naturelle (Gamme soft). De plus, ils sont dotés d'un motoréducteur à pas continu.

COLLECTION HIVER-PRINTEMPS 2022

Klover, feu & passion depuis 1970

L'HISTOIRE DÉBUTE DANS LES
ANNÉES 70 À SAN BONIFACIO,
DANS LA PROVINCE DE VERONE.

100% MADE IN ITALY

LE DÉTAIL QUI FAIT LA DIFFÉRENCE.
HIER COMME AUJOURD'HUI.



VIVIANA MURARO | SANTO MURARO | MARIO MURARO

La **passion pour le travail**, la **forte détermination** et la **volonté de progresser**, transmises de père en fils, ont transformé cette petite entreprise artisanale en une **société économiquement solide**. Klover est réputée en Italie et

sur les principaux marchés internationaux pour sa **qualité**, la **fiabilité** de ses appareils et son **innovation**, des valeurs profondément ancrées dans la tradition familiale.



22.000
M² DE
PRODUCTION

+100.000
PRODUITS
HYDRO

30
PAYS

Laudevco est le partenaire exclusif & historique de Klover en France

Laudevco est une société française spécialisée dans la **distribution de systèmes de chauffage** auprès d'un **réseau de professionnels installateurs**. Laudevco propose des poêles, inserts, cuisinières (air, hydro ou mixte) ou chaudières fonctionnant aux **granulés de bois ou au bois**.



STOCK EN RHÔNE-ALPES

Laudevco s'est associé avec Klover pour garantir la fourniture d'appareils performants, designs et qui apportent un grand confort d'utilisation

Klover est aussi réputé pour la **fiabilité de ses appareils**. Les équipes Laudevco échangent d'ailleurs régulièrement avec l'usine afin de lui fournir des informations transmises par les utilisateurs/revendeurs dans une **démarche d'amélioration**

constante de la qualité. Désireuse d'offrir un **service optimal**, Laudevco **accompagne** également **ses installateurs et partenaires** en mettant à leur disposition:



UN STOCK DE PLUSIEURS MILLIERS D'APPAREILS



UNE HOTLINE DISPONIBLE À DESTINATION DES INSTALLATEURS



UN STOCK DE PIÈCES DÉTACHÉES SITUÉ EN RHÔNE-ALPES (100% des appareils couverts), AINSI QU'UN RÉSEAU DE STATIONS TECHNIQUES.



DES FORMATIONS RÉGULIÈRES (Laudevco est le centre de formation France pour Klover et est plateforme technique QualiBois air & eau)



UN SERVICE DE CHIFFRAGE & DE DIMENSIONNEMENT.

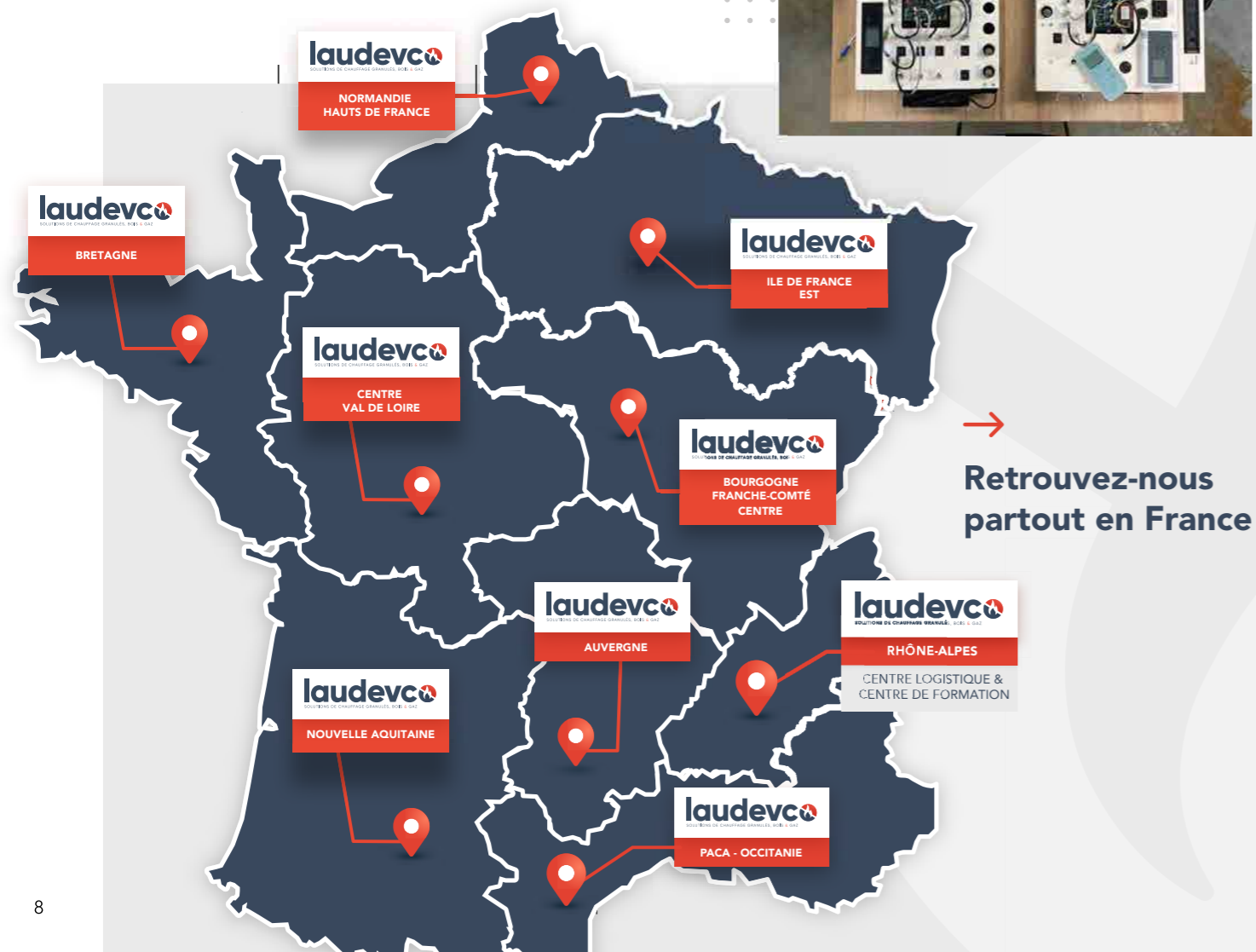

Retrouvez-nous partout en France

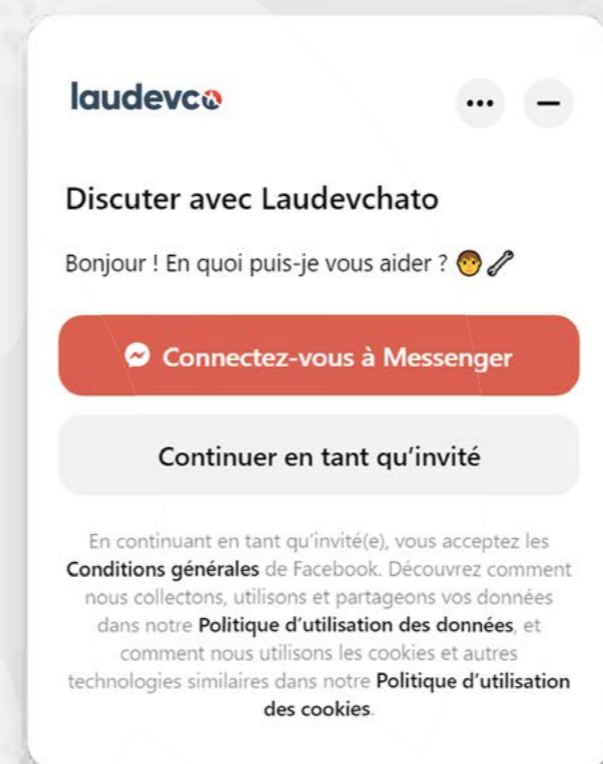

Laudevco a lancé depuis le 1^{er} septembre 2021 son assistant en ligne **Pierre CHATBOT**. Cet outil révolutionnaire grâce à ses différents niveaux d'accès à plusieurs buts & plusieurs publics.

- POUR LE PROFESSIONNEL :**
- Possibilité de faire des diagnostics en ligne
 - Transmission d'informations techniques
 - Assistance à la mise en service
 - Mise à dispo d'informations commerciales
- POUR LE PARTICULIER :**
- Une résolution à distance des demandes techniques les plus fréquentes.
 - Informations produits
 - Conseils d'utilisations



- CHAUFFAGE DE L'AIR
- CLASSE 7 ÉTOILES
- ÉTANCHE
- CANALISABLE (en option)
- ECO-STOP
- PROGRAMMABLE
- AUTO-NETTOYAGE
- CREUSET AUTO-NETTOYANT
- INTERFACE PAR TÉLÉCOMMANDE
- WIFI
- CLASSE ÉNERGÉTIQUE

Puissance nominale : 6,5 kW
Puissance minimale : 2,9 kW
Rendement : 91%
Efficacité énergétique saisonnière : 80 %
Norme : EN14785
Dimensions l x p x h : 502x540x750mm
Poids : 110 kg
Taille réservoir : 14 kg / canalisable 12kg
CO / COV / NOx / Poussières / I : 101mg/Nm³ / 4mg/Nm³ / 135mg/Nm³ / 14mg/Nm³ / 0,037

Diamètre de sortie des fumées : 80 mm (arrière)
Entrée d'air : 33 mm (arrière)
Options : Finition Soap Stone / Kit sortie arrière rapprochée / Canalisable X1



Puissance nominale : 7,8 kW
Puissance minimale : 2,3 kW
Rendement : 92%
Efficacité énergétique saisonnière : 81 %
Norme : EN14785
Dimensions l x p x h : 480x520x1010mm
Poids : 125 kg
Taille réservoir : ventilé 20kg / canalisable 16kg

CO / COV / NOx / Poussières / I : 74mg/Nm³ / 2mg/Nm³ / 124mg/Nm³ / 15mg/Nm³ / 0,047
Diamètre de sortie des fumées : 80 mm (arrière)
Entrée d'air : 50 mm (arrière)
Option : canalisable (80 mm)

- CHAUFFAGE DE L'AIR
- CLASSE 7 ÉTOILES
- ÉTANCHE
- SORTIE VENTOUSE
- CANALISABLE (en option)
- ECO-STOP
- PROGRAMMABLE
- AUTO-NETTOYAGE
- CREUSET AUTO-NETTOYANT
- INTERFACE PAR TÉLÉCOMMANDE
- WIFI
- CLASSE ÉNERGÉTIQUE

SOFT 80

S8K



FINITION ACIER

★ BESTSELLER



Puissance nominale : 7,4 kW
Puissance minimale : 2,2 kW
Rendement : 92,47%
Efficacité énergétique saisonnière : 82 %
Norme : EN14785
Dimensions lxp:h : 480x520x1050mm
Poids : 128 kg
Taille réservoir : 17 kg
CO / COV / NOx / Poussières / I : 153mg/Nm³ / 10mg/Nm³ / 112mg/Nm³ / 15mg/Nm³ / 0,037

Diamètre de sortie des fumées :
 80 mm (arrière ou haute en option)
Entrée d'air : 50 mm (arrière)
Option : kit de sortie de fumées haute



- CHAUFFAGE DE L'AIR
- CLASSE 7 ÉTOILES
- ÉTANCHE
- SORTIE VENTOUSE
- MODE SUPER SILENCIEUX
- ECO-STOP
- PROGRAMMABLE
- AUTO-NETTOYAGE
- CREUSET AUTO-NETTOYANT
- INTERFACE PAR TÉLÉCOMMANDE
- WI-FI
- CLASSE ÉNERGÉTIQUE

OBLO

RS8K



FINITION ACIER

★ BESTSELLER



Puissance nominale : 7,4 kW
Puissance minimale : 2,2 kW
Rendement : 92,5%
Efficacité énergétique saisonnière : 82 %
Norme : EN14785
Dimensions lxp:h : 530x569x1086mm
Poids : 128 kg
Taille de réservoir : 17kg
CO / COV / NOx / Poussières / I : 153mg/Nm³ / 10mg/Nm³ / 112mg/Nm³ / 15mg/Nm³ / 0,037

Diamètre de sortie des fumées : 80 mm
 (arrière ou haute en option)
Entrée d'air : 50 mm (arrière)
Option : kit sortie de fumée haute



- CHAUFFAGE DE L'AIR
- CLASSE 7 ÉTOILES
- ÉTANCHE
- SORTIE VENTOUSE
- MODE SUPER SILENCIEUX
- ECO-STOP
- PROGRAMMABLE
- AUTO-NETTOYAGE
- CREUSET AUTO-NETTOYANT
- INTERFACE PAR TÉLÉCOMMANDE
- WI-FI
- CLASSE ÉNERGÉTIQUE



- CHAUFFAGE DE L'AIR
- CLASSE 7 ÉTOILES
- ÉTANCHE
- SORTIE VENTOUSE
- MODE SUPER SILENCIEUX
- ECO-STOP
- PROGRAMMABLE
- AUTO-NETTOYAGE
- CREUSET AUTO-NETTOYANT
- INTERFACE PAR TÉLÉCOMMANDE
- WI-FI
- CLASSE ÉNERGÉTIQUE

Puissance nominale : 9,6 kW
Puissance minimale : 2,2 kW
Rendement : 92,5%
Efficacité énergétique saisonnière : 82 %
Norme : EN14785
Dimensions l x p x h : 530x570x1080mm
Poids : 145 kg
Taille réservoir :
 ventilé 19 kg / canalisable 16kg

CO / COV / NOx / Poussières / I : 96mg/Nm³ /
 28mg/Nm³ / 118mg/Nm³ / 15mg/Nm³ / 0,037
Diamètre de sortie des fumées :
 80 mm (arrière ou haute en option)
Entrée d'air : 50 mm (arrière)
Option : kit sortie de fumée haute



Puissance nominale : 9,6 kW
Puissance minimale : 2,2 kW
Rendement : 92,47%
Efficacité énergétique saisonnière : 82 %
Norme : EN14785
Dimensions l x p x h : 480x520x1100mm
Poids : 140 kg
Taille réservoir : 17 kg
CO / COV / NOx / Poussières / I : 96mg/Nm³ /
 28mg/Nm³ / 118mg/Nm³ / 15mg/Nm³ / 0,037

Diamètre de sortie des fumées :
 80 mm (arrière ou haute en option)
Entrée d'air : 50 mm (arrière)
Option : kit sortie de fumée haute

- CHAUFFAGE DE L'AIR
- CLASSE 7 ÉTOILES
- ÉTANCHE
- SORTIE VENTOUSE
- MODE SUPER SILENCIEUX
- ECO-STOP
- PROGRAMMABLE
- AUTO-NETTOYAGE
- CREUSET AUTO-NETTOYANT
- INTERFACE PAR TÉLÉCOMMANDE
- WI-FI
- CLASSE ÉNERGÉTIQUE

SUPER 7

OS8K



NOUVEAUTÉ 2022

OPTION SORTIE HAUTE CONCENTRIQUE INTÉGRÉE



- CHAUFFAGE DE L'AIR
- CLASSE 7 ÉTOILES
- ÉTANCHE
- SORTIE VENTOUSE
- SUPER SILENCIEUX
- ECO-STOP
- PROGRAMMABLE
- AUTO-NETTOYAGE
- CREUSET AUTO-NETTOYANT
- INTERFACE PAR TÉLÉCOMMANDE
- WI-FI
- CLASSE ÉNERGÉTIQUE

Puissance nominale : 7,4 kW
Puissance minimale : 2,2 kW
Rendement : 92,47%
Efficacité énergétique saisonnière : 82 %
Norme : EN14785
Dimensions lpxh : 560x550x1130mm
Poids : 140 kg
Taille réservoir : 18,5 kg
CO / COV / NOx / Poussières / I : 153mg/Nm³ / 10mg/Nm³ / 112mg/Nm³ / 15mg/Nm³ / 0,037

Diamètre de sortie des fumées :
 80 mm (arrière)
Option : Kit sortie haute concentrique (80/130mm)

SUPER 9

OS10K



NOUVEAUTÉ 2022

OPTION SORTIE HAUTE CONCENTRIQUE INTÉGRÉE

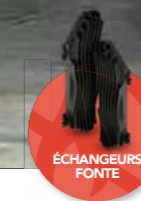

- CHAUFFAGE DE L'AIR
- CLASSE 7 ÉTOILES
- ÉTANCHE
- SORTIE VENTOUSE
- SUPER SILENCIEUX
- ECO-STOP
- PROGRAMMABLE
- AUTO-NETTOYAGE
- CREUSET AUTO-NETTOYANT
- INTERFACE PAR TÉLÉCOMMANDE
- WI-FI
- CLASSE ÉNERGÉTIQUE

Puissance nominale : 9,6 kW
Puissance minimale : 2,2 kW
Rendement : 92,47%
Efficacité énergétique saisonnière : 82 %
Norme : EN14785
Dimensions lpxh : 560x550x1180mm
Poids : 142 kg
Taille réservoir : 21,5 kg
CO / COV / NOx / Poussières / I : 96mg/Nm³ / 28mg/Nm³ / 118mg/Nm³ / 15mg/Nm³ / 0,037

Diamètre de sortie des fumées :
 80 mm (arrière)
Option : Kit sortie haute concentrique (80/130mm)



- CHAUFFAGE DE L'AIR
- CLASSE 7 ÉTOILES
- ÉTANCHE
- SORTIE VENTOUSE
- CANALISABLE (en option)
- ECO-STOP
- PROGRAMMABLE
- AUTO-NETTOYAGE
- CREUSET AUTO-NETTOYANT
- INTERFACE PAR TÉLÉCOMMANDE
- WI-FI
- CLASSE ÉNERGÉTIQUE

Puissance nominale : 7,8 kW
Puissance minimale : 2,3 kW
Rendement : 91,8%
Efficacité énergétique saisonnière : 81 %
Norme : EN14785
Dimensions l x p x h : 500x540x1080mm
Poids : 135 kg
Taille de réservoir :
 ventilé 23kg / canalisable 21kg

CO / COV / NOx / Poussières / I : 74mg/Nm³ /
 2mg/Nm³ / 124mg/Nm³ / 15mg/Nm³ / 0,047
Diamètre de sortie des fumées : 80 mm
 (arrière)
Entrée d'air : 50 mm (arrière)
Option : canalisable

Puissance nominale : 7,8 kW
Puissance minimale : 2,3 kW
Rendement : 91,81%
Efficacité énergétique saisonnière : 81 %
Norme : EN14785
Dimensions l x p x h : 500x540x1080mm
Poids : 135 kg
Taille réservoir :
 ventilé 20kg / canalisable 16kg

CO / COV / NOx / Poussières / I : 74mg/Nm³ /
 2mg/Nm³ / 124mg/Nm³ / 15mg/Nm³ / 0,047
Diamètre de sortie des fumées :
 80 mm (arrière)
Entrée d'air : 50 mm (arrière)
Option : canalisable (80 mm)



- CHAUFFAGE DE L'AIR
- CLASSE 7 ÉTOILES
- ÉTANCHE
- SORTIE VENTOUSE
- CANALISABLE (en option)
- ECO-STOP
- PROGRAMMABLE
- AUTO-NETTOYAGE
- CREUSET AUTO-NETTOYANT
- INTERFACE PAR TÉLÉCOMMANDE
- WI-FI
- CLASSE ÉNERGÉTIQUE

REA 100 & REA GLASS

R10K & RG10K



AURA 100 & AURA 120

M10K & M12K



- CHAUFFAGE DE L'AIR
- CLASSE 7 ÉTOILES
- ÉTANCHE
- SORTIE VENTOUSE
- ECO-STOP
- PROGRAMMABLE
- AUTO-NETTOYAGE
- CREUSET AUTO-NETTOYANT
- INTERFACE PAR TÉLÉCOMMANDE
- WI-FI
- CLASSE ÉNERGÉTIQUE

Puissance nominale : 9,5 kW
Puissance minimale : 2,5 kW
Rendement : 92,58%
Efficacité énergétique saisonnière : 82 %
Norme : EN14785
Dimensions l x p x h : 470x560x1050mm
Poids : 140 kg kg
Taille réservoir : ventilé 17kg
CO / COV / NOx / Poussières / I : 128mg/Nm³ / 1mg/Nm³ / 110mg/Nm³ / 14mg/Nm³ / 0,046

Diamètre de sortie des fumées :
 80 mm (arrière ou haute en option)
Entrée d'air : 50 mm (arrière)
Option : kit sortie de fumée haute

Puissance nominale : 9,5 kW / 11,5 kW
Puissance minimale : 2,5 kW
Rendement : 92,6%
Efficacité énergétique saisonnière :
 81%/82%
Norme : EN14785
Dimensions l x p x h : 480x520x1110mm
Poids : 120/130 kg
Taille de réservoir :
 ventilé 22kg / canalisable 18kg

CO / COV / NOx / Poussières / I :
 128mg/Nm³ / 1mg/Nm³ / 110mg/Nm³ / 14mg/Nm³ / 0,046 (AURA 100)
 101mg/Nm³ / 3mg/Nm³ / 120mg/Nm³ / 14mg/Nm³ / 0,046 (AURA120)
Diamètre de sortie des fumées :
 80 mm (arrière)
Entrée d'air : 50 mm (arrière)
Option : canalisable (x1 → AURA 100 / x2 → AURA 120)



- CHAUFFAGE DE L'AIR
- CLASSE 7 ÉTOILES
- ÉTANCHE
- SORTIE VENTOUSE
- CANALISABLE X1 (en option) → AURA 100
- CANALISABLE X2 (en option) → AURA 120
- ECO-STOP
- PROGRAMMABLE
- AUTO-NETTOYAGE
- CREUSET AUTO-NETTOYANT
- INTERFACE PAR TÉLÉCOMMANDE
- WI-FI
- CLASSE ÉNERGÉTIQUE

OPTION SORTIE HAUTE CONCENTRIQUE INTÉGRÉE

OPTION SORTIE HAUTE CONCENTRIQUE INTÉGRÉE

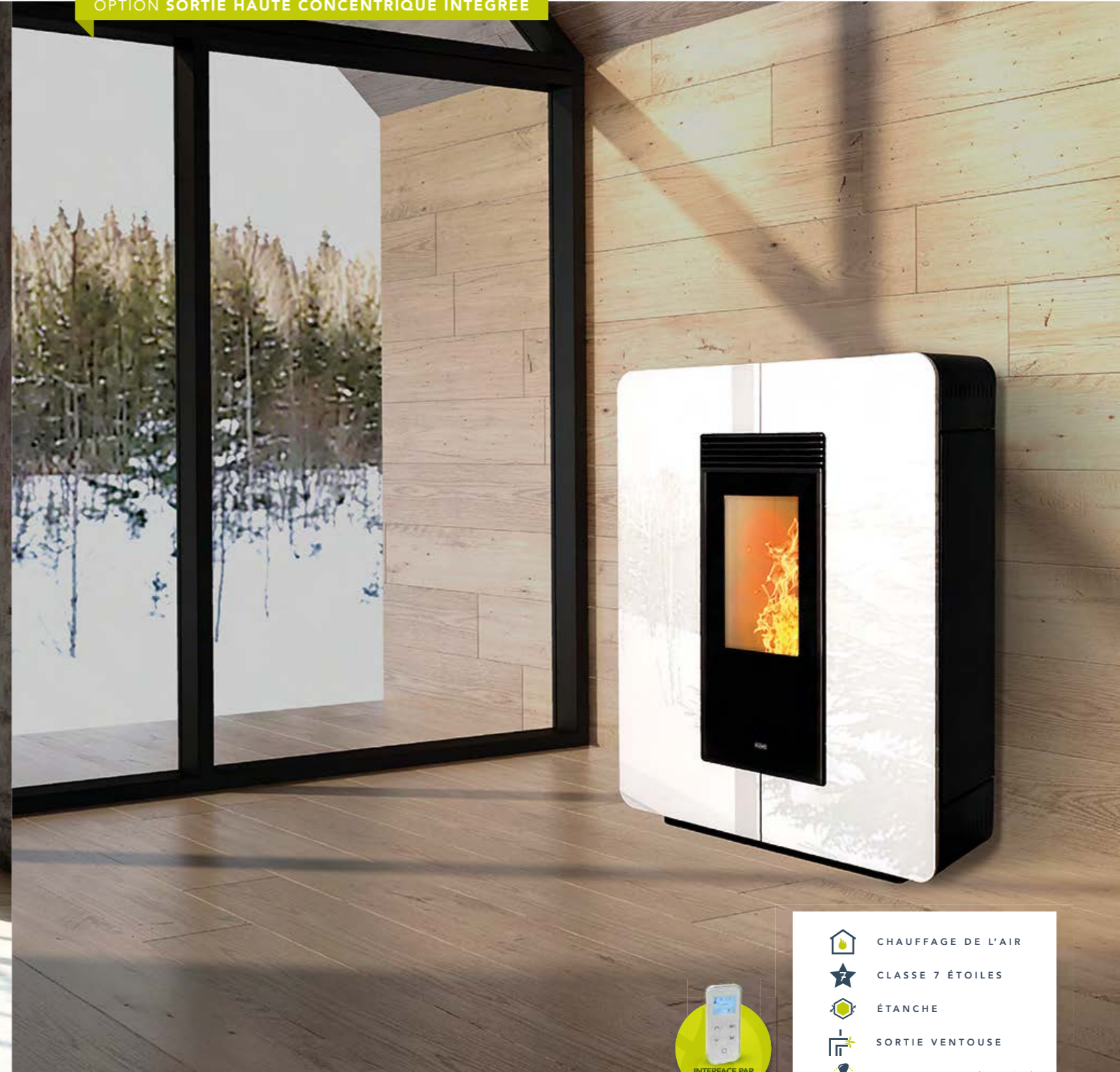

Puissance nominale : 8,9 kW
Puissance minimale : 3 kW
Rendement : 91%
Efficacité énergétique saisonnière : 81 %
Norme : EN14785
Dimensions lpxh : 900x275x1130mm
Poids : 175 kg
Taille réservoir : 12 kg
CO / COV / NOx / Poussières / I : 49mg/Nm³ / 2mg/Nm³ / 114mg/Nm³ / 15mg/Nm³ / 0,05

Diamètre de sortie des fumées : 80 mm (arrière ou haute en option)
Entrée d'air : 50 mm (arrière)
Options : canalisable / Kit sortie haute (80 mm) / Kit sortie haute concentrique (80/130mm)

- CHAUFFAGE DE L'AIR
- CLASSE 7 ÉTOILES
- ÉTANCHE
- SORTIE VENTOUSE
- CANALISABLE (en option)
- ECO-STOP
- PROGRAMMABLE
- AUTO-NETTOYAGE
- CREUSET AUTO-NETTOYANT
- INTERFACE PAR TÉLÉCOMMANDE
- WI-FI
- CLASSE ÉNERGÉTIQUE

Puissance nominale : 8,9 kW
Puissance minimale : 3 kW
Rendement : 91%
Efficacité énergétique saisonnière : 81 %
Norme : EN14785
Dimensions lpxh : 900x275x1130mm
Poids : 185 kg
Taille réservoir : 12 kg
CO / COV / NOx / Poussières / I : 49mg/Nm³ / 2mg/Nm³ / 114mg/Nm³ / 15mg/Nm³ / 0,05

Diamètre de sortie des fumées : 80 mm (arrière ou haute en option)
Entrée d'air : 50 mm (arrière)
Options : canalisable / Kit sortie haute (80 mm) / Kit sortie haute concentrique (80/130mm)

- CHAUFFAGE DE L'AIR
- CLASSE 7 ÉTOILES
- ÉTANCHE
- SORTIE VENTOUSE
- CANALISABLE (en option)
- ECO-STOP
- PROGRAMMABLE
- AUTO-NETTOYAGE
- CREUSET AUTO-NETTOYANT
- INTERFACE PAR TÉLÉCOMMANDE
- WI-FI
- CLASSE ÉNERGÉTIQUE

OPTION SORTIE HAUTE CONCENTRIQUE INTÉGRÉE



- CHAUFFAGE DE L'AIR
- CLASSE 7 ÉTOILES
- ÉTANCHE
- SORTIE VENTOUSE
- CANALISABLE (en option)
- ECO-STOP
- PROGRAMMABLE
- AUTO-NETTOYAGE
- CREUSET AUTO-NETTOYANT
- INTERFACE PAR TÉLÉCOMMANDE
- WI-FI
- CLASSE ÉNERGÉTIQUE

Puissance nominale : 8,9 kW
Puissance minimale : 3 kW
Rendement : 91%
Efficacité énergétique saisonnière : 81 %
Norme : EN14785
Dimensions lpxh : 900x275x1130mm
Poids : 215 kg
Taille réservoir : 12 kg
CO / COV / NOx / Poussières / I : 49mg/Nm³ / 2mg/Nm³ / 114mg/Nm³ / 15mg/Nm³ / 0,05

Diamètre de sortie des fumées : 80 mm (arrière ou haute en option)
Entrée d'air : 50 mm (arrière)
Options : canalisable / Kit sortie haute (80 mm) / Kit sortie haute concentrique (80/130mm)

OPTION SORTIE HAUTE CONCENTRIQUE INTÉGRÉE



- CHAUFFAGE DE L'AIR
- CLASSE 7 ÉTOILES
- ÉTANCHE
- SORTIE VENTOUSE
- CANALISABLE (en option)
- ECO-STOP
- PROGRAMMABLE
- AUTO-NETTOYAGE
- CREUSET AUTO-NETTOYANT
- INTERFACE PAR TÉLÉCOMMANDE
- WI-FI
- CLASSE ÉNERGÉTIQUE

Puissance nominale : 8,9 kW
Puissance minimale : 3 kW
Rendement : 91%
Efficacité énergétique saisonnière : 81 %
Norme : EN14785
Dimensions lpxh : 900x270x1130mm
Poids : 185 kg
Taille réservoir : 12 kg
CO / COV / NOx / Poussières / I : 49mg/Nm³ / 2mg/Nm³ / 114mg/Nm³ / 15mg/Nm³ / 0,05

Diamètre de sortie des fumées : 80 mm (arrière ou haute en option)
Entrée d'air : 50 mm (arrière)
Options : canalisable / Kit sortie haute (80 mm) / Kit sortie haute concentrique (80/130mm)

DIVA STONE

XS10K-P



FINITION PIERRE

LADY

L10K



FINITION PIERRE OLLAIRE



FINITION CÉRAMIQUE



OPTION SORTIE HAUTE CONCENTRIQUE INTÉGRÉE



Puissance nominale : 8,9 kW
Puissance minimale : 3 kW
Rendement : 91%
Efficacité énergétique saisonnière : 81 %
Norme : EN14785
Dimensions l x p x h : 900x275x1130mm
Poids : 215 kg
Taille réservoir : 12 kg
CO / COV / NOx / Poussières / I : 49mg/Nm³ / 2mg/Nm³ / 114mg/Nm³ / 15mg/Nm³ / 0,05

Diamètre de sortie des fumées :
 80 mm (arrière ou haute en option)
Entrée d'air : 50 mm (arrière)
Options : canalisable / Kit sortie haute (80 mm) / Kit sortie haute concentrique (80/130mm)

- CHAUFFAGE DE L'AIR
- CLASSE 7 ÉTOILES
- ÉTANCHE
- SORTIE VENTOUSE
- CANALISABLE (en option)
- ECO-STOP
- PROGRAMMABLE
- AUTO-NETTOYAGE
- CREUSET AUTO-NETTOYANT
- INTERFACE PAR TÉLÉCOMMANDE
- WI-FI
- CLASSE ÉNERGÉTIQUE



Puissance nominale : 10,10 kW
Puissance minimale : 3 kW
Rendement : 94,3%
Efficacité énergétique saisonnière : 83 %
Norme : EN14785
Dimensions l x p x h : 831x551x785mm
Poids : 170 kg
Taille réservoir :
 ventilé 15kg / canalisable 12kg

CO / COV / NOx / Poussières / I : 151mg/Nm³ / 4mg/Nm³ / 119mg/Nm³ / 13mg/Nm³ / 0,053
Diamètre de sortie des fumées :
 80 mm (arrière)
Entrée d'air : 50 mm (arrière)
Option : Finition Soap Stone / Kit sortie arrière rapprochée / Canalisable X1

- CHAUFFAGE DE L'AIR
- CLASSE 7 ÉTOILES
- ÉTANCHE
- CANALISABLE (en option)
- ECO-STOP
- PROGRAMMABLE
- AUTO-NETTOYAGE
- CREUSET AUTO-NETTOYANT
- INTERFACE PAR TÉLÉCOMMANDE
- WI-FI
- CLASSE ÉNERGÉTIQUE



-  CHAUFFAGE DE L'AIR
-  CLASSE 7 ÉTOILES
-  ÉTANCHE
-  SORTIE VENTOUSE
-  CANALISABLE X2 (en option)
-  ECO-STOP
-  PROGRAMMABLE
-  AUTO-NETTOYAGE
-  CREUSET AUTO-NETTOYANT
-  INTERFACE PAR TÉLÉCOMMANDE
-  WI-FI
-  CLASSE ÉNERGÉTIQUE

Puissance nominale : 11,2 kW
Puissance minimale : 2,8 kW
Rendement : 91,5%
Efficacité énergétique saisonnière : 81 %
Norme : EN14785
Dimensions lxpsh : 520x560x1066mm
Poids : 110 kg
Taille réservoir :
 ventilé 22kg / canalisable 18kg

CO / COV / NOx / Poussières / I : 101mg/Nm³ / 3mg/Nm³ / 120mg/Nm³ / 14mg/Nm³ / 0,04
Diamètre de sortie des fumées : 80 mm (arrière ou haute en option si non canalisable)
Entrée d'air : 50 mm (arrière)
Options : kit sortie de fumée haute / Canalisable avec double ventilateur (impossible en sortie haute) / finitions céramique



-  CHAUFFAGE DE L'AIR
-  CLASSE 7 ÉTOILES
-  ÉTANCHE
-  CANALISABLE (en option)
-  ECO-STOP
-  PROGRAMMABLE
-  AUTO-NETTOYAGE
-  CREUSET AUTO-NETTOYANT
-  INTERFACE PAR TÉLÉCOMMANDE
-  WI-FI
-  CLASSE ÉNERGÉTIQUE

Puissance nominale : 8,6 kW
Puissance minimale : 2,5 kW
Rendement : 95%
Efficacité énergétique saisonnière : 84 %
Norme : EN14785
Dimensions lxpsh : 610x488x510mm
Poids : 145 kg
Taille réservoir : 9 kg ventilé et canalisable
CO / COV / NOx / Poussières / I : 168mg/Nm³ / 4mg/Nm³ / 109mg/Nm³ / 14mg/Nm³ / 0,057

Diamètre de sortie des fumées :
 80 mm (haute)
Entrée d'air : 35 mm (arrière)
Options : Canalisable X1 / base avec pieds réglables / Tiroir de chargement / Goulotte

WAVE 90

19K



- CHAUFFAGE DE L'AIR
- CLASSE 7 ÉTOILES
- ÉTANCHE
- ECO-STOP
- PROGRAMMABLE
- AUTO-NETTOYAGE
- CREUSET AUTO-NETTOYANT
- INTERFACE PAR TÉLÉCOMMANDE
- WI-FI
- CLASSE ÉNERGÉTIQUE

Puissance nominale : 8,5 kW
Puissance minimale : 2,5 kW
Rendement : 92,22%
Efficacité énergétique saisonnière : 84 %
Norme : EN14785
Dimensions lxp:h : 680x600x750mm
Poids : 170 kg
Taille réservoir : 20 kg
CO / COV / NOx / Poussières / I : 168mg/Nm³ / 4mg/Nm³ / 109mg/Nm³ / 14mg/Nm³ / 0,057

Diamètre de sortie des fumées :
 80 mm (arrière)
Entrée d'air : 40 mm (arrière)
Options : finitions bois / base avec pieds réglables

WAVE 110

111K



- CHAUFFAGE DE L'AIR
- CLASSE 7 ÉTOILES
- ÉTANCHE
- CANALISABLE (en option)
- ECO-STOP
- PROGRAMMABLE
- AUTO-NETTOYAGE
- CREUSET AUTO-NETTOYANT
- INTERFACE PAR TÉLÉCOMMANDE
- WI-FI
- CLASSE ÉNERGÉTIQUE

Puissance nominale : 11 kW
Puissance minimale : 2,5 kW
Rendement : 94,3%
Efficacité énergétique saisonnière : 83 %
Norme : EN14785
Dimensions lxp:h : 680x600x750mm
Poids : 170 kg
Taille réservoir : 20 kg
CO / COV / NOx / Poussières / I : 151mg/Nm³ / 4 mg/Nm³ / 119mg/Nm³ / 14mg/Nm³ / 0,054

Diamètre de sortie des fumées :
 80 mm (arrière)
Entrée d'air : 40 mm (arrière)
Options : finition bois / base avec pieds réglables / Canalisable (80mm)

Finitions de nos appareils

Ce nuancier est une aide à la décision pour le choix des couleurs. Attention, les teintes varient à l'impression et lors des prises de photos suivant l'éclairage.

Ces couleurs/images ne sont pas contractuelles.

Les couleurs peuvent aussi légèrement changer suivant les lots de production.

FINITION MÉTAL



Matt Black Bronze Grey Perle Ivoire

FINITION BOIS



Rovere Wenge

FINITION VERRE



Blanc Blanc Noir

FINITION CÉRAMIQUE

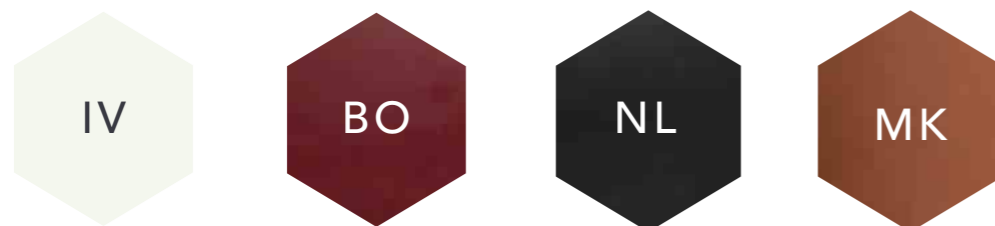

Ivoire Bordeaux Nero Lucido Moka

FINITION PIERRE

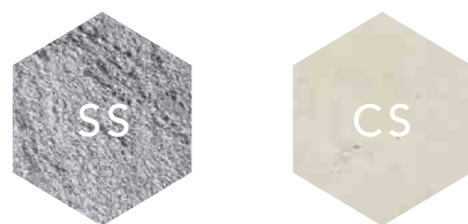

Soap Stone Cream Stone

FINITION MARBRE



Blanc Noir

Dimensions de nos appareils

- A** Air comburant
- C1** Canalisation 1
- C2** Canalisation 2
- E** Connection électrique
- Sf** Sortie de fumées
- Su** Sortie de fumées supérieure
- Sb** Sortie de fumées postérieure

MISS

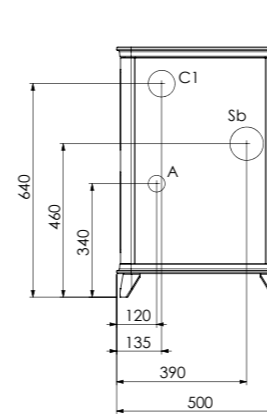

- Cn1** Ø 80 mm M
- Sb** Ø 80 mm M
- A** Ø 50 mm

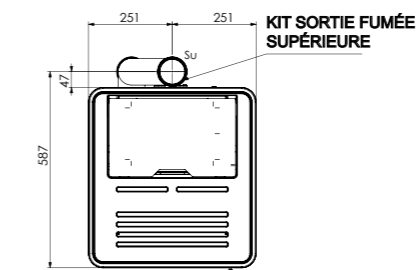
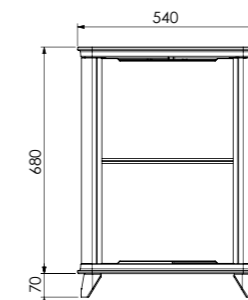

AURA 80

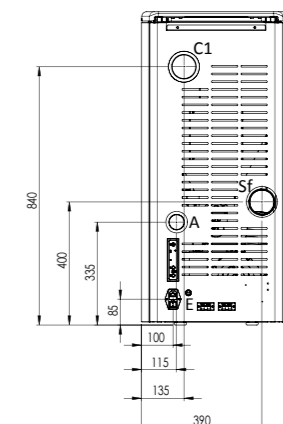

- Cn1** Ø 80 mm M
- Sf** Ø 80 mm M
- A** Ø 50 mm

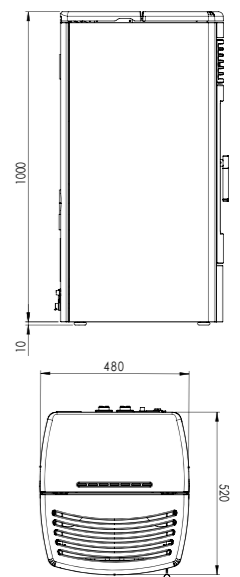

SOFT 80

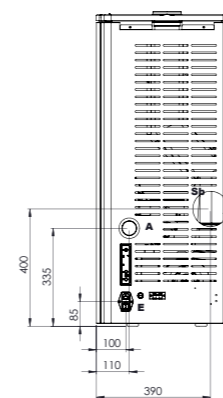

- Sb** Ø 80 mm M
- Su** Ø 80 mm M
- A** Ø 50 mm

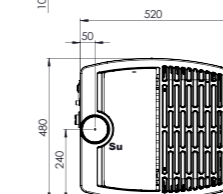
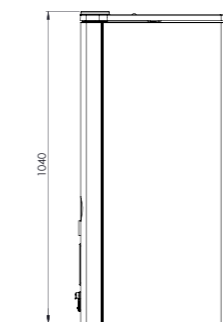

DAMA

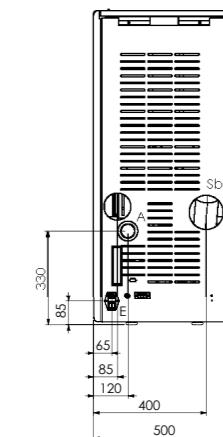

- Sb** Ø 80 mm M
- Su** Ø 80 mm F
- A** Ø 50 mm

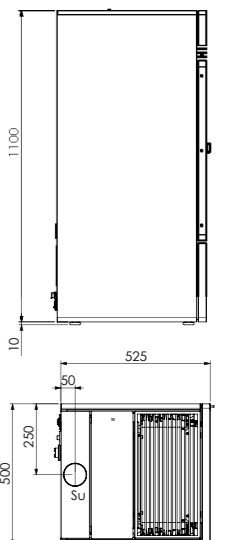

OBLO

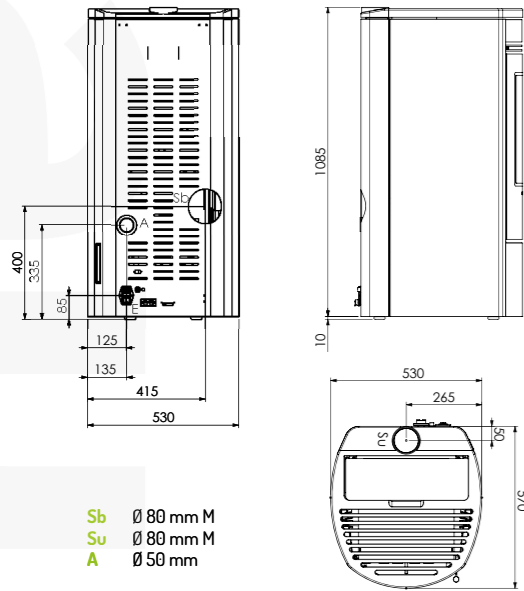

- Sb Ø 80 mm M
- Su Ø 80 mm M
- A Ø 50 mm

SOFT 100

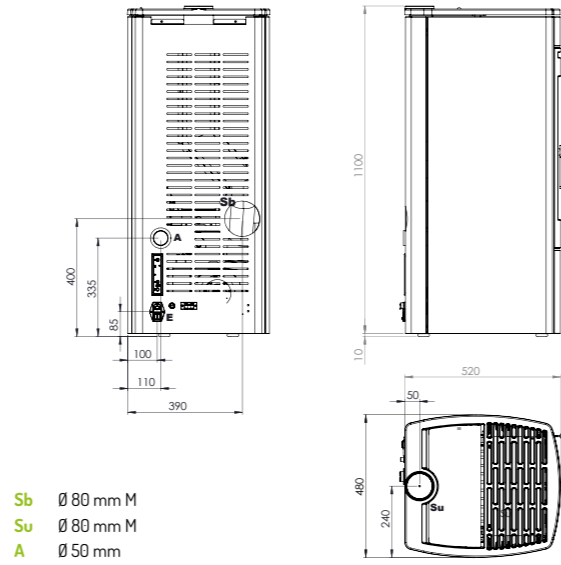

- Sb Ø 80 mm M
- Su Ø 80 mm M
- A Ø 50 mm

REA 100 - REA GLASS

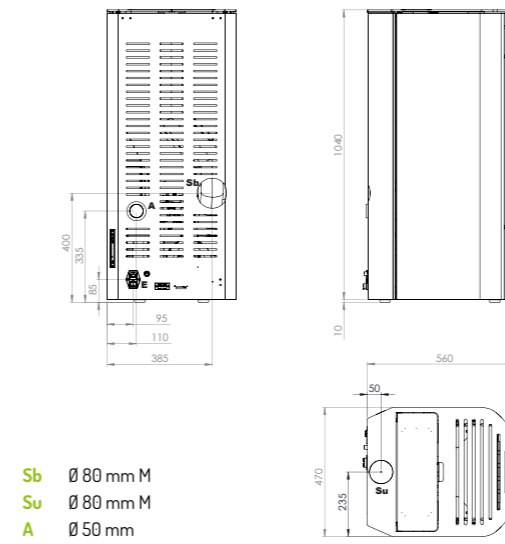

- Sb Ø 80 mm M
- Su Ø 80 mm M
- A Ø 50 mm

AURA 100 & AURA 120

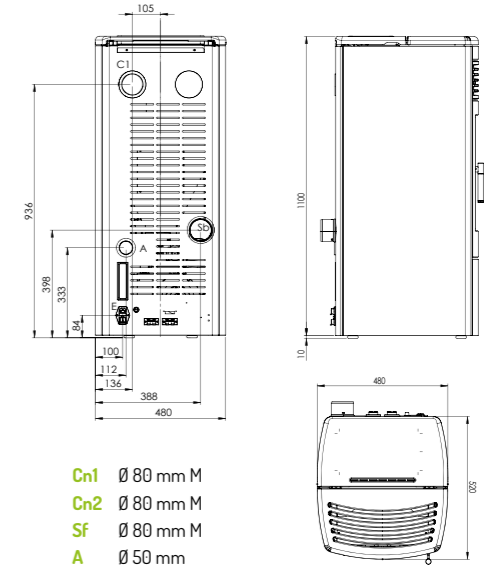

- Cn1 Ø 80 mm M
- Cn2 Ø 80 mm M
- Sf Ø 80 mm M
- A Ø 50 mm

TWIN

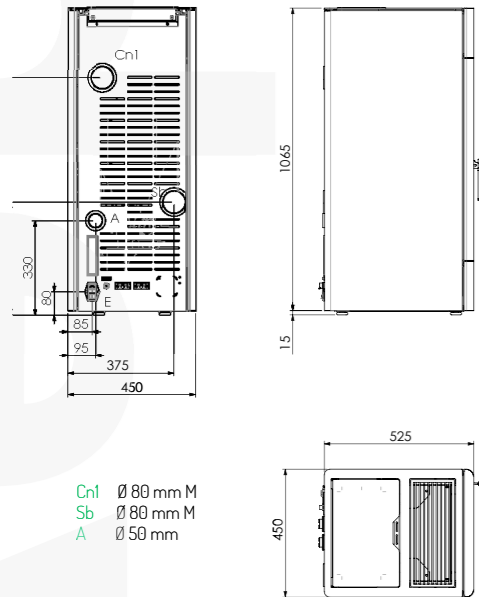

- Cn1 Ø 80 mm M
- Sb Ø 80 mm M
- A Ø 50 mm

CLASS 90

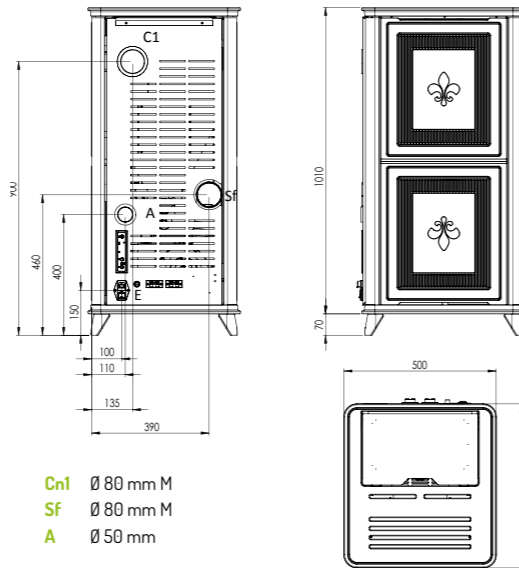

- Cn1 Ø 80 mm M
- Sf Ø 80 mm M
- A Ø 50 mm

ASTRA, ASTRA GLASS & ASTRA GRES

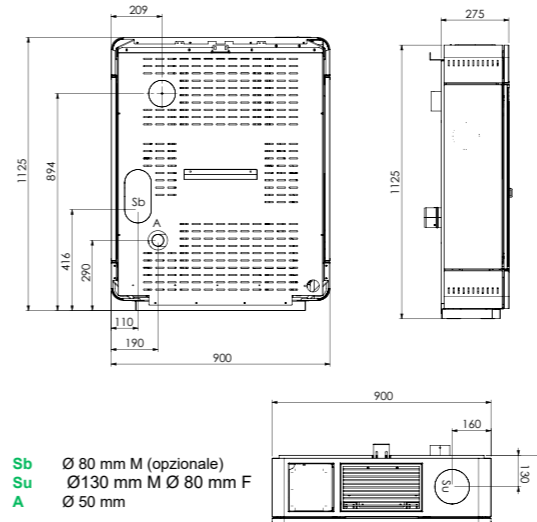

- Sb Ø 80 mm M (opzionale)
- Su Ø 130 mm M Ø 80 mm F
- A Ø 50 mm

DIVA SLIM & DIVA STONE

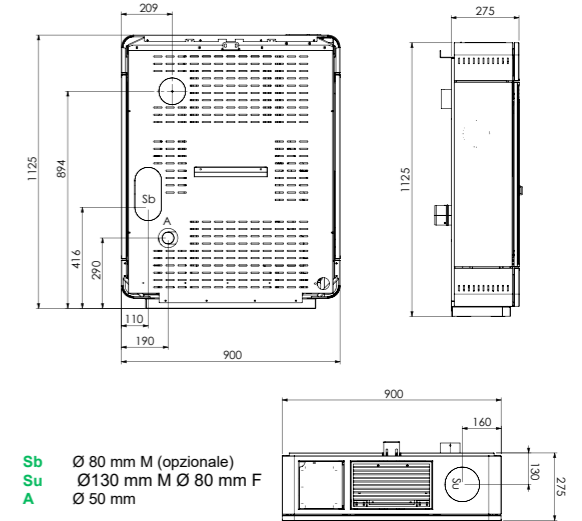

- Sb Ø 80 mm M (opzionale)
- Su Ø 130 mm M Ø 80 mm F
- A Ø 50 mm

SUPER 7

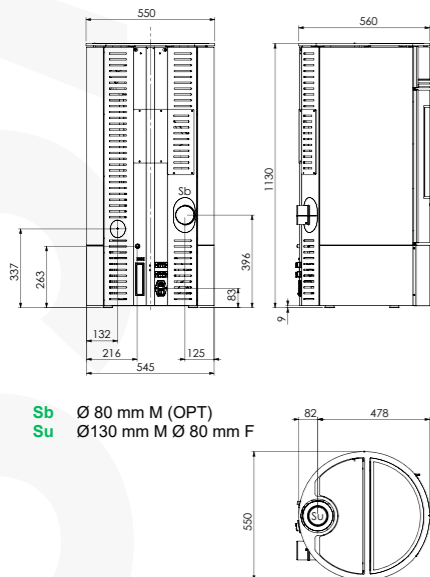

- Sb Ø 80 mm M (OPT)
- Su Ø 130 mm M Ø 80 mm F

SUPER 9

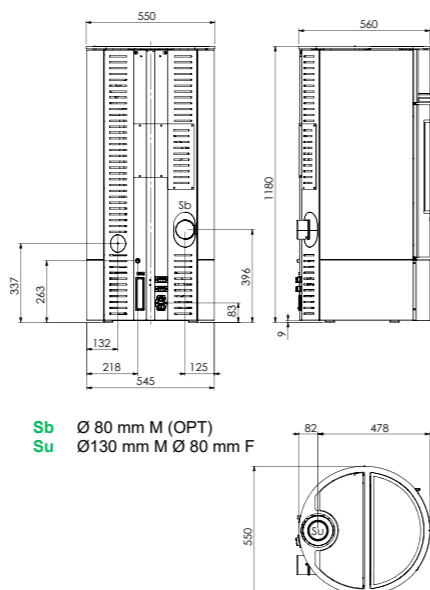

- Sb Ø 80 mm M (OPT)
- Su Ø 130 mm M Ø 80 mm F

LADY

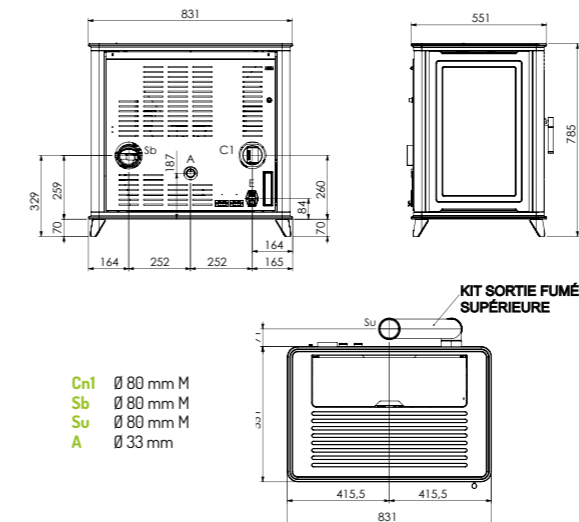

- Cn1 Ø 80 mm M
- Sb Ø 80 mm M
- Su Ø 80 mm M
- A Ø 33 mm

KIT SORTIE FUMÉE SUPÉRIEURE

OMEGA

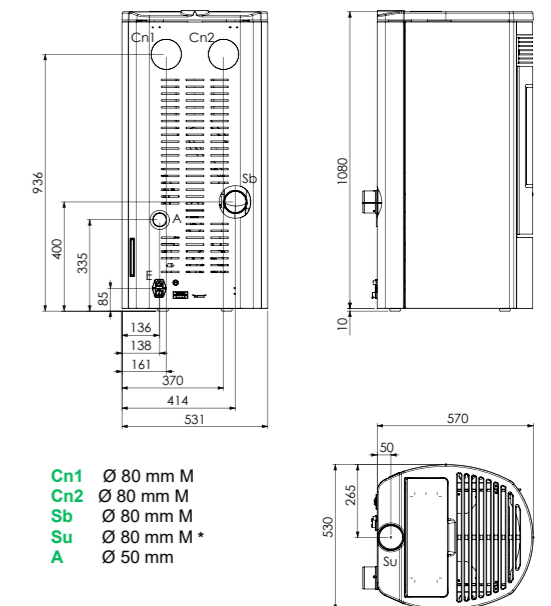

- Cn1 Ø 80 mm M
- Cn2 Ø 80 mm M
- Sb Ø 80 mm M
- Su Ø 80 mm M *
- A Ø 50 mm

MONO 1000

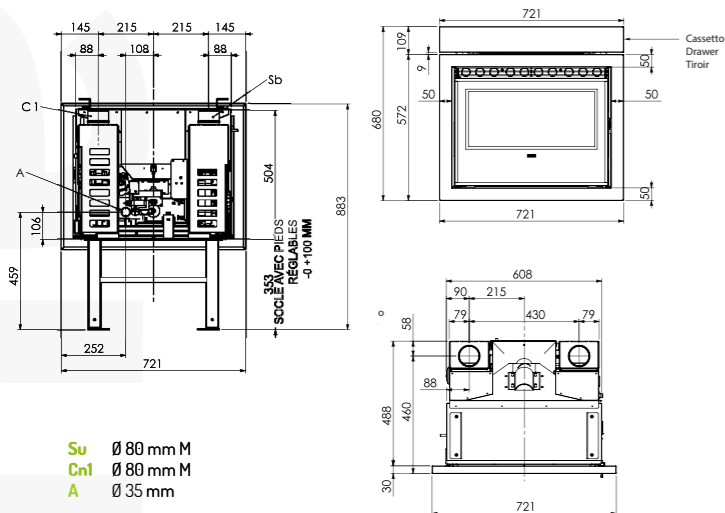

Su Ø 80 mm M
Cn1 Ø 80 mm M
A Ø 35 mm

WAVE 90-110

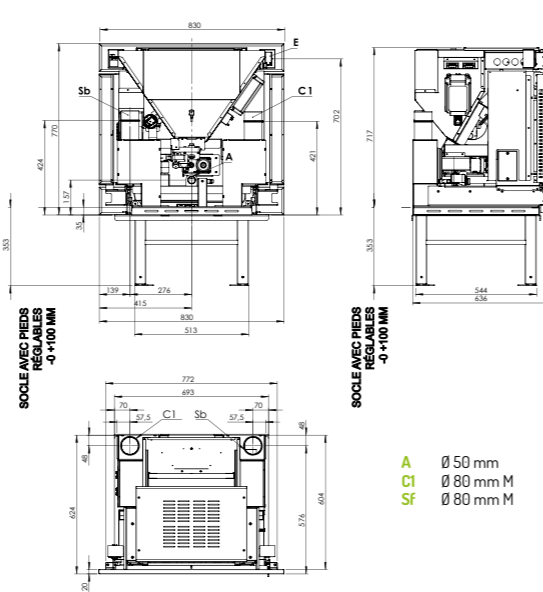

A Ø 50 mm
C1 Ø 80 mm M
SF Ø 80 mm M

ECOMPACT 190

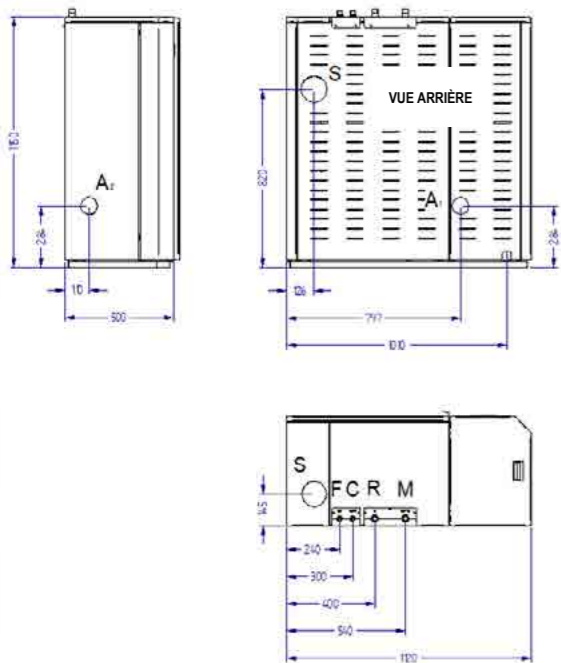

ECOMPACT 250-290

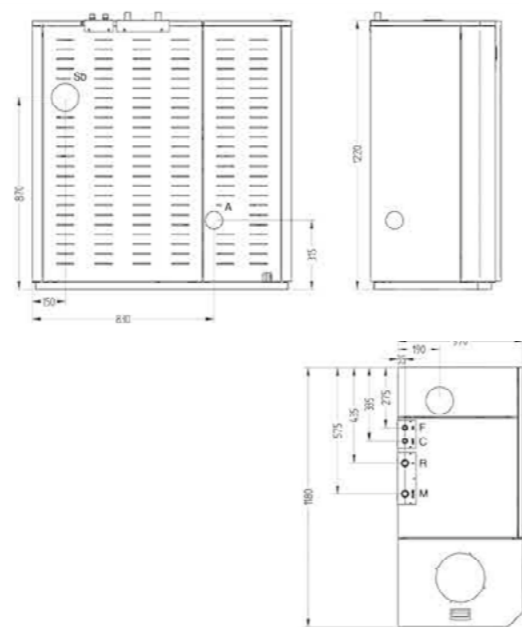

ECOMPACT (DE 18 À 29 KW)

CHAUDIÈRE GRANULÉS

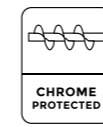
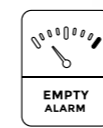

ÉLIGIBLE
MAPRIMERENOV &
PRIME COUP DE POUCE
BONIFIÉE TOTAL



Robuste, sûre, intelligente & certifiée

INSTALLATION GAIN DE PLACE

Tous les raccords pour l'installation sont situés sur le DESSUS DE LA CHAUDIÈRE et grâce à une sortie des fumées par le haut, elle peut facilement être installée à proximité du mur.

ÉVOLUTIVE

Remplissage manuel pouvant se transformer en système d'aspiration (même dans un second temps) accouplé à tous types de silos

RÉGULATION

La carte électronique permet la gestion d'un ballon tampon, d'un ballon ECS, d'une vanne 3 voies directionnelles, d'un thermostat d'ambiance et d'une chaudière en relève.

NETTOYAGE SIMPLIFIÉ

Grâce au SYSTÈME FRONTAL CLEAN, toutes les zones et les accès pour le nettoyage courant ou annuel sont placés en façade pour favoriser un accès rapide. Il est de plus possible d'accéder par le haut au corps de chaudière et au circuit de fumée sans débrancher l'installation et sans démonter le conduit de fumée.

INSTALLATION FACILITÉE

Le kit hydraulique, soupape, purgeur & circulateur sont intégrés de série à l'appareil.

ACCUMULATION INTERNE

Volume du corps de chaudière 52 litres pour un prélèvement plus confortable et une meilleure réponse thermique.

ISOLATION THERMIQUE

DÉPERDITION THERMIQUE DE 1,3°/h garantie par une isolation du corps de chaudière à 95% de FIBRE DE VERRE et VERMICULITE haute densité. Grâce à cette caractéristique, l'appareil maintient de façon tout à fait exceptionnelle sa stabilité thermique, même FEU ÉTEINT.

SONDE K + BOUGIE AU QUARTZ

Un tandem gagnant pour obtenir des temps de réponse 6 FOIS plus rapides. Ce système innovant, conçu sur mesure par Klover, assure la présence de flammes en 3 minutes et une réduction de la consommation d'électricité.

EN COMPLÉMENT DE LA GAMME AIR

Laudevco propose l'intégralité de la gamme hydro Klover



BELVEDERE 20



THERMOCLASS



DUAL

NOUS STOCKONS LES **BEST-SELLERS** !

STYLE 140



DIVA SLIM HYDRO

SMART 120



THERMOAURA

POUR + D'INFORMATIONS **contactez-nous**



Toute l'actualité de **Laudevco** ainsi que des **tutoriels** pour vous aider avec votre poêle.

VOTRE REVENDEUR :

L'énergie est notre avenir. économisons-la!

KLOVER[®]
FUOCO E PASSIONE